

DynaDish 5 ダイナディッシュ 5

◎DynaDish 5 の特徴

- Qualcomm 社製の新しい 720MHz CPU を搭載しています。
- パラボラアンテナと一体化された 802.11ac 規格の屋外用機器です。
- 非常にコンパクトな設計です
- 高い信頼性が得られる P2P リンクを迅速に構築出来ます。
- P2P リンクのほぼすべての機能を備えた製品です。



- アンテナはビーム幅 8 度の高利得 25dBi のパラボラアンテナです。
- レドームで覆い風雪、雨や鳥害からアンテナを守ります。
- 長距離通信に適した高品質マウントが付属しています。

・外形寸法

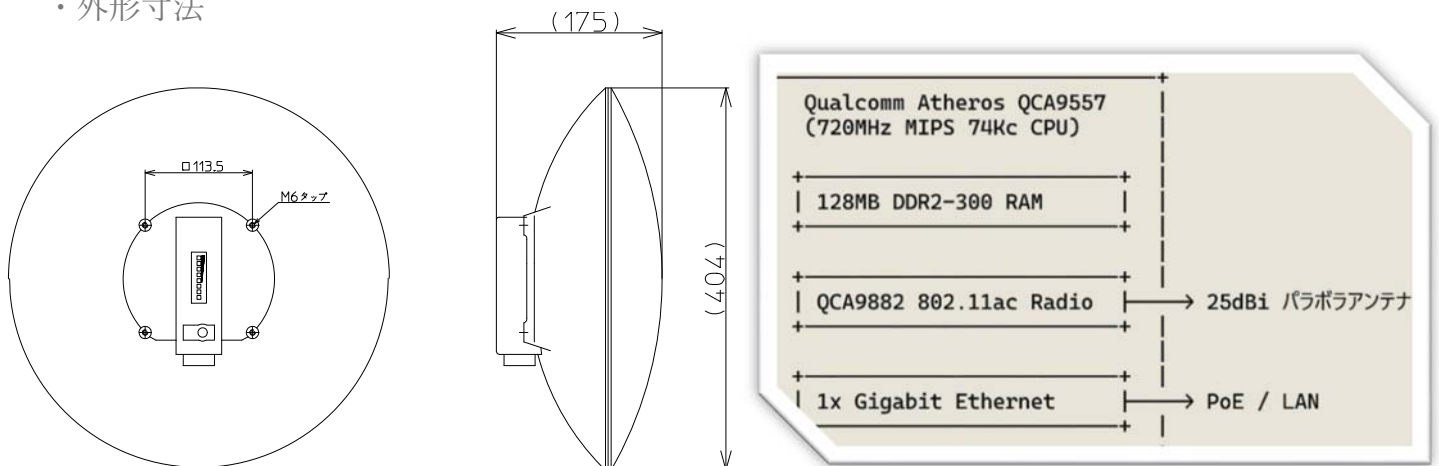

DynaDish 5 ダイナディッシュ 5

Dynadish5 W56 帯 アンテナ一体型無線機 主な仕様

CPU	QCA9557 720 MHz
RAM	128 MB
イーサネット	10/100/1000Mbps Ethernet 1ポート PoE 給電
無線規格	802.11ac MIMO(2x2)
周波数範囲	5500-5700 MHz (DFS 対応)
アンテナ利得	25 dBi
アンテナビーム幅	8°
取付マスト	φ60.5 以上を推奨 (ステンレスバンド固定)
無線チップ	QCA9892
認証	工事設計認証済
入力電圧	DC 11-60V パッシブ PoE または 802.3af/at (非シールドケーブル使用時)
PCB 温度モニター	あり
寸法	直径 404 mm、高さ 175 mm (マウント除く)
質量	1.3kg (本体) 0.7kg (標準マウント金具/2軸同時調整) 1.7kg (特注マウント金具/2軸独立調整)
最大消費電力	9 W
対応チャンネル幅	40/80 MHz

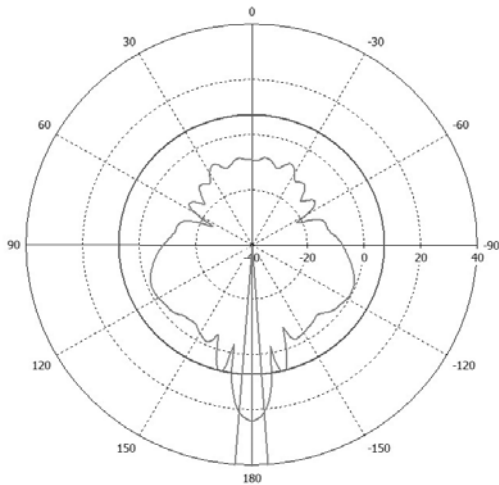

水平面指向特性

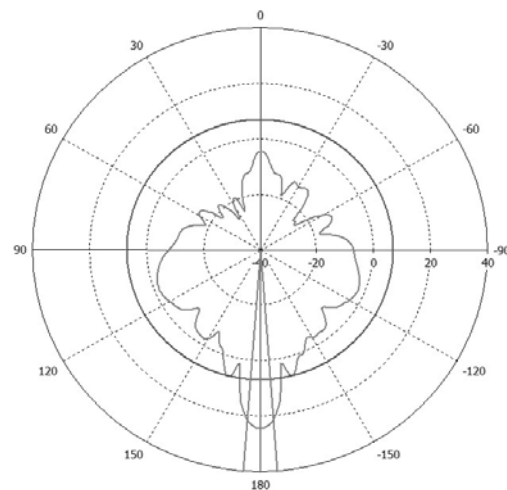

垂直面指向特性

販売のお問い合わせは、

性能のお問い合わせは、

〒337-0015

埼玉県さいたま市見沼区蓮沼 588-10

RF デザイン株式会社

TEL : 048-687-0909

<https://www.rf-design.co.jp/contact/>